



Läs och beakta denna anvisning. Här får ni viktig information för drift, skötsel och underhåll av porten.

Monteringsanvisning för vipportar



Ta inte bort några beslagsdelar eller ändra på konstruktionen! Porten som är levererad till Er är balanserad efter den vikt som portbladet har från fabrik. Följ vårt förslag vid fastsättning av karm (bild 5). Olycksrisk om inte detta beaktas!

Portens användningsområde



- Porten är endast avsedd som garageport för utomhusbruk
- Porten öppnas utåt och uppåt
- Porten är endast avsedd för privat bruk
- Porten kan användas manuellt eller med portöppnare
- Använd endast maskineri som är godkänd för porten. Följ alltid maskintillverkarens föreskrifter! När det gäller montering, drift, kontroll och skötsel av maskinieret



OBS! Öppna och stäng porten med befintligt handtag (gäller manuella portar). Använd aldrig beslagsarmarna som hjälp att stänga porten. Detta kan medföra en olycksrisk.



Vid manuell öppning och stängning, skjut alltid porten vid öppning ner i fördjupning på glidskenan. Vid stängning, tryck till porten så att Ni hör hur låskolvorna sluter an om anslagslisten. Känn på porten så att den sitter fast. Lås med nyckel. Vid felaktig användning finns risk för person- och saksador.



Kom ihåg att porten öppnas utåt. Håll alltid sväng- och öppningsområdet fritt! Kontrollera att det inte finns personer och lekande barn eller några sakföremål nära portens rörelseområde (detta gäller speciellt vid maskindrift) när Ni använder porten.

Håll ett säkerhetsavstånd på minst 1000 mm framför porten! Beakta detta annars finns det risk för person- och saksador.



Följ monteringsanvisningen

Bild 1 Skruva fast löpskenorna med de träskruvar som medföljer.

Bild 2 Lösgör bottenbrädan. OBS! Tag ej bort spärrbrädan och klotsarna innan karmen sitter fast.



Bild 3 Lyft porten på plats. Se till så att släplisten endast touchar i golvet.

Bild 4 Kila karmen, både in- och utsida. Kontrollera med vattenpass att karmens samtliga delar sitter rakt.



Bild 5 Kontrollera att springan (ca 5 mm) mellan karm och portblad är jämn uppifrån och ned på båda sidor. När karmen sitter absolut rakt skall den fästas emot i väggen. Se vårt förslag där Ni skall borra för karmskruv (dessa följer ej med). Tre fästpunkter i vardera karm-sidostycke samt två i karm överstycket.

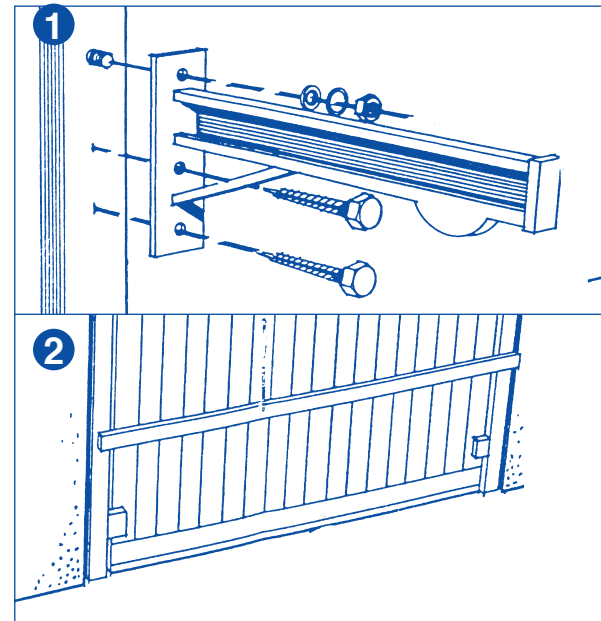

FINJUSTERING: Om porten går trögt och tungt skall följande åtgärdas; Rengör löpskenor invändigt och smörj dem med fett eller tjockolja. Stryk även fett på låskolvorna. Droppa olja på övre fjäderfästet och för övrigt på alla rörliga delar. Ibland kan även fjäderna behövas sträckas för att få den rätta balansen på portbladet. Gör så här: Ställ porten i halvöppet läge, sträck fjäderna genom att skruva in bulten i respektive fjäders underkant. OBS! SKRUVA ÅT RÄTT HÅLL (motsols). Fjäderna kan spännas så att portbladet öppnas helt utan hjälp.

YTBEHANDLING: För att undvika svällskador behandla porten omgående efter montering. INSIDA: Skall målas eller laseras. Vid lasering skall ytan lackas.

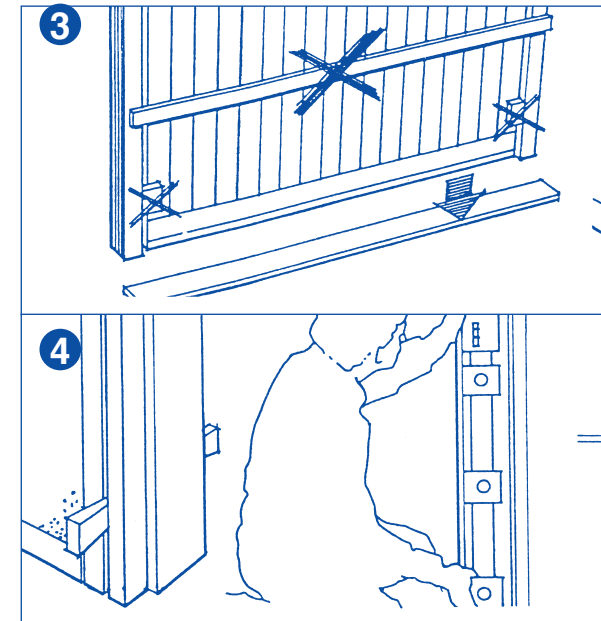
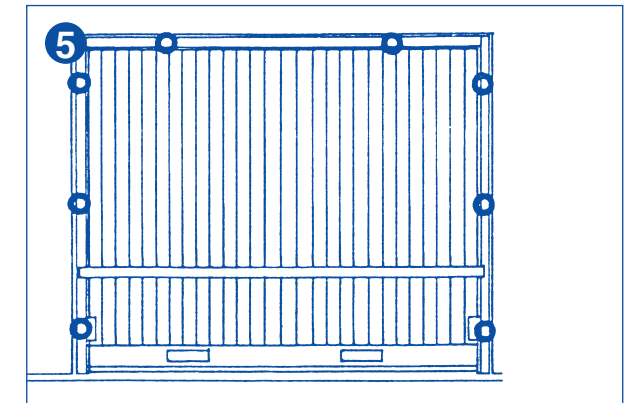
TÄCKMÅLNING UTSIDA GRANPANEL:

Grundningen görs med utvändig grundfärg, stryk två gånger med täcklasyr (vatten baserad) avsedd för slutbehandling. EK panel oljas 4-6 ggr/år med träolja (oljebaserad). Teak panel oljas minst 1 ggr/år. Furu oljas, eventuellt laseras. Stryk rikligt med olja eller lasyr som önskas. Det är viktigt att oljan eller lasyren tränger in i ändträet och sponter.

Ep EdsbyPorten

| | |
|---------------------------|--------------------|
| Postadress/Postal address | Telefon/Telephone |
| Portgången 5 | Nat 0271-588 80 |
| 828 30 Edsbyn | Int +46 271-588 80 |
| SWEDEN | |

Monteringsanvisning för slag/garageportar

Bild 1 Av transporttekniska skäl levereras karm och portblad i trälåda. Kapa eventuellt karmen i rätt längd. Lyft porten/karmen på plats, fixera karmen med kilar. Placera kilarna parvis, (en inifrån/utifrån). Du behöver minst 4 kilar på karmöverstycket varav 2 kilar placeras max 200 mm från karmhörnet.

Bild 2 Mät med ett långt vattenpass att karmsidorna sitter i lod. Kontrollera även med vattenpasset att karmen inte lutar utåt eller inåt. Vid behov justera med kilar.



Bild 3 När porten/karmen sitter rakt, fäst dem genom att skruva omedelbart **under** det övre och **över** det undre kilparet.

Bild 4 Fortsätt med resterande kilar på karmsidostyckena. Skruva omedelbart under respektive kilar. **Slå inte kilarna så hårt att karmsidorna buktar.**

YTBEHANDLING:

För att undvika svällskador behandla porten omgående efter montering.

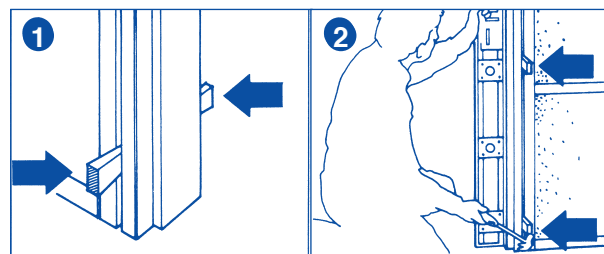
INSIDA: Skall målas eller laseras. Vid lasering skall ytan lackas.



Bild 5a Tag två ribbor och mät diagonalen i karmöppningen. **De två diagonalerna skall vara exakt lika långa.** Vid behov justera kilar och skruvarna. Kontrollera karmfallsmåttet uppifrån och ner. Vid behov, justera med kilar och skruvarna.

Bild 5b Kontrollera avståndet precis under överstycket (se till att tapparna mot karm och överstycke är täta efter hopsättningen) detta avstånd mellan karmsidostycket på var sida skall vara lika hela vägen ner (se bild 5 b)

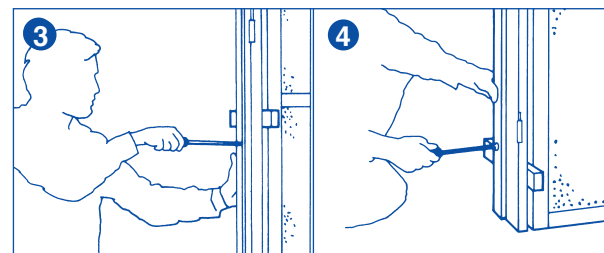
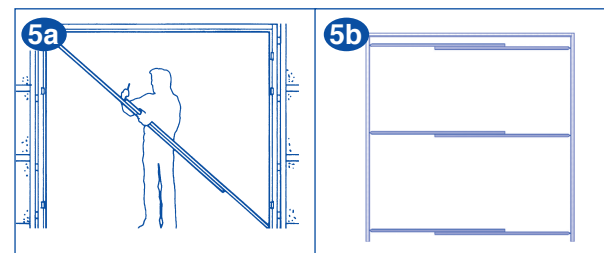

TÄCKMÅLNING UTSIDA GRANPANEL:

Grundningen görs med utvändig grundfärg, stryk två gånger med täcklasyr (vatten baserad) avsedd för slutbehandling. EK panel oljas 4-6 ggr/år med träolja (oljebaserad). Teak panel oljas minst 1 ggr/år. Furu oljas, eventuellt laseras. Stryk rikligt med olja eller lasyr som önskas. Det är viktigt att oljan eller lasyren tränger in i ändträet och sponter.

Bild 6 Kontrollera att springorna mellan karm och dörrblad. Vid behov justera med kilar och skruvar (ibland behövs gångjärnsknäckare för att justera springorna). Garagerigeln är förmonterad från fabrik. Var noga när Ni ska borrar hål för den nedre stången.

OBS! Skjut in bägge dörrbladen, så att de slutar tätt emot överstycket.

Märk sedan ut på golvet och borra för den nedre garagerigeln (stången).

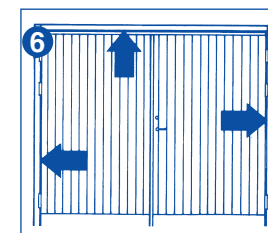

Mom. 7 Kapa kilar i nivå med karmen och dreva mellan karm och vägg. Drevningen är mycket viktig. Använd ett platt föremål t ex en vinkelhake. Dreva med brandhårdt material t ex drevremsa. Packa ej drevet så hårt att karmen buktar. På rumssidan skall drevningen var diffusionstät, utåt skall den kunna luftas.

OBS! Var varsam om Ni använder fogskum (det expanderar väldigt mycket när skummet torkar).

Postadress/Postal address Telefon/Telephone
Portgången 5 Nat 0271-588 80
828 30 Edsbyn Int +46 271-588 80
SWEDEN

Smörj & Skötselinstruktion

Kontrollera springorna mellan karm och dörrblad. Vid behov justera med skruv (karmskruv). Ventiluckor (slag-port/vippport) skall alltid vara öppna.

Port/Dörrbladets (karm) skötsel: Kontinuerlig översyn av färgskiktet. Bättring om så behövs (täcklasyr). Behandling av lasyr, tätare översyn eventuellt behandling med färglös träolja (minst 1 ggr/år i söderläge).

EK panel oljas minst 4-6 ggr/år (läs mer i den bifogade folder för EK panel).

Teak och furupanel oljas minst 1 ggr/år
Be Din färghandlare om råd när Du köper olja.

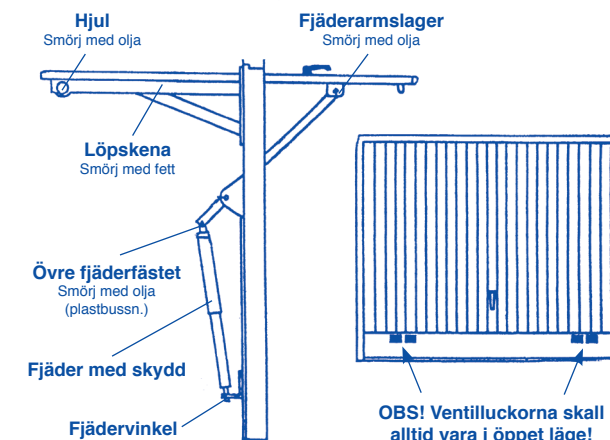
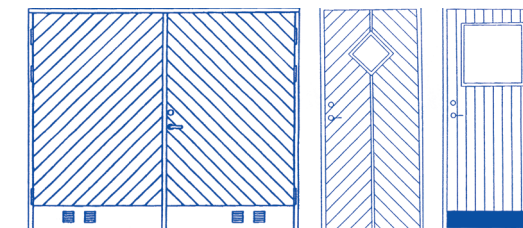

OBS! Smörj minst 1 ggr/år. Känn på alla bultar och muttrar och drag efter vid behov.